

巻線フェライト系パワーインダクタ LSXBH10050/LLXBH10050

■包装

①最小受注単位数

Type	標準数量 [pcs]
	テーピング
10050	500

②テーピング材質

●エンボステープ

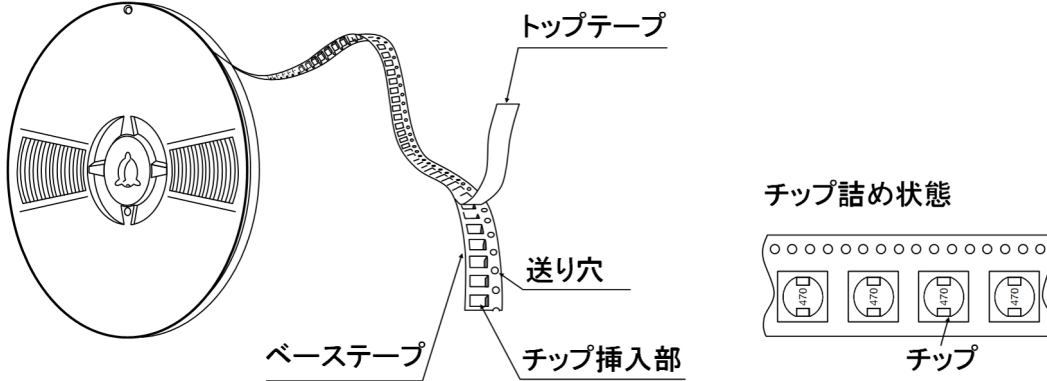

③テーピング寸法

●エンボステープ 24mm幅(0.945inch幅)

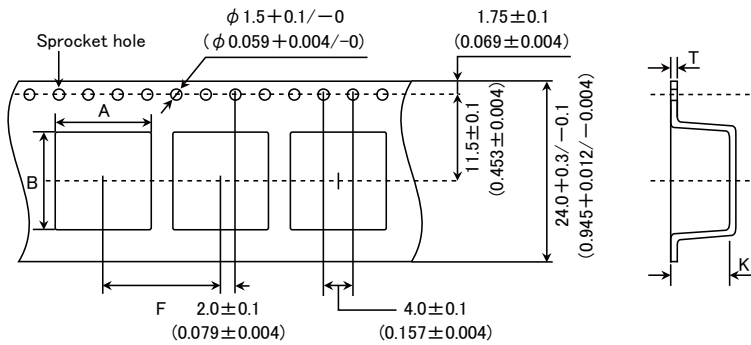

Type	チップ挿入部		挿入ピッチ	テープ厚み	
	A	B	F	T	K
10050	10.4 ± 0.1 (0.409 ± 0.004)	9.9 ± 0.1 (0.390 ± 0.004)	16.0 ± 0.1 (0.630 ± 0.004)	0.5 ± 0.05 (0.020 ± 0.002)	5.7 ± 0.1 (0.224 ± 0.004)

単位: mm (inch)

④リーダー部・空部

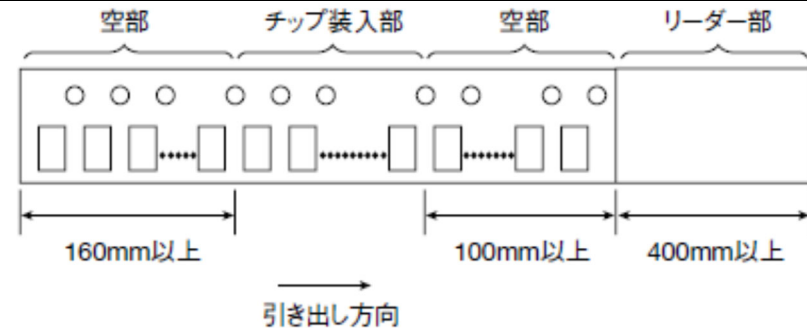

▶ 当カタログには、紙面の都合上代表的な仕様しか記載しておりませんので、当社製品をご検討頂く際には、納入仕様書にて詳細な仕様の確認をお願いします。また、各商品の詳細情報(特性グラフ、信頼性情報、使用上の注意事項など)につきましては、当社 Web サイト(<http://www.ty-top.com/>)に掲載しております。

⑤リール寸法

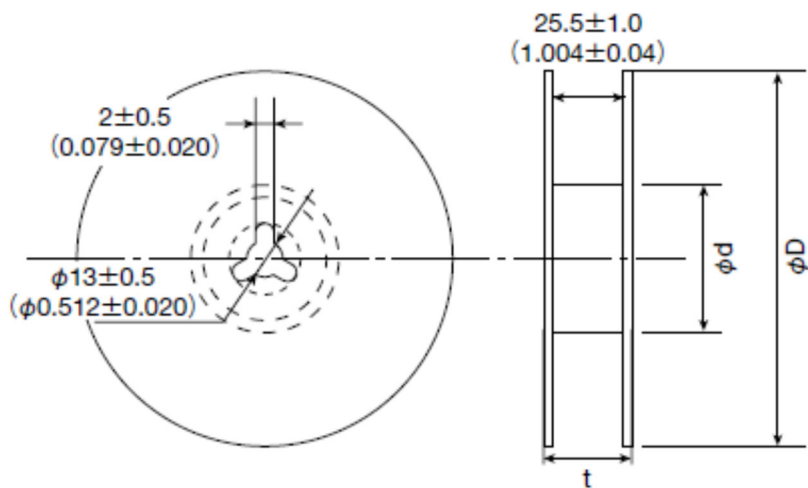

Type	リール寸法(参考値)		
	φD	φd	t(max.)
10050	330 ± 3 (12.99 ± 0.118)	80 ± 2 (3.15 ± 0.078)	30.5 (1.201)

単位: mm(inch)

⑥トップテープ強度

トップテープのはがし力は、下図矢印方向にて 0.1~1.3N となります。

